

## 皮带张力仪



BTT-2880

产品型号： BTT-2880

### 产品应用

主要应用于汽车皮带张力测量，亦可用于测量带状，丝状，线状，网状及宽幅物体的张力数据检测和调校。适用于汽车，纺织化纤，电线电缆，金属线，塑料薄膜，纸张，印刷，胶片等行业。

### 产品特点

- \* 皮带张力仪可以用来测量和调节马达和其它机械的皮带张力，并可选用四种不同的单位显示出来。
- \* 使用专用计算机电路及石英时基，测量结果准确。
- \* 发光管及蜂鸣器配合指示，直观提示报警值。
- \* 本仪器可自动存贮皮带张力上下限。
- \* 采用 USB 数据线输出，与 PC 进行通讯；提供蓝牙 Bluetooth 数据输出选择。

### 技术规格

显示器	4位 10mm LCD
张力指示	由彩色发光管给出高、低、正常指示
测量范围	0~750N (牛)
	0~120lb (磅)
	0~77kg (公斤)
	0~114Seems
皮袋宽度	最宽 36mm
过载报警	750N
最大负载	850N
分辨率	±1 (测量单位)
准确度	全量程的 ±5%
数据输出	USB, 蓝牙
声音报警	蜂鸣器
电源	4节 7号电池
尺寸	135x62x33mm
重量	335g (不含电池)
标准配置	主机
	测量传感器
	便携盒 (B04)
	使用说明书
可选附件	USB 联机线及软件
	蓝牙适配器及软件

### 传感器简图

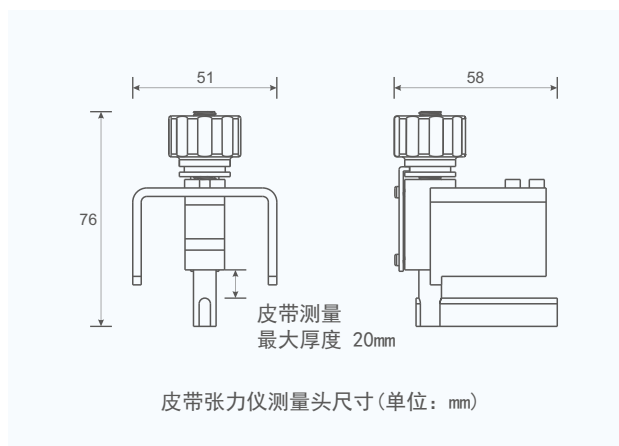

皮带张力仪测量头尺寸 (单位: mm)

